

SOPHOS

Rackmount Kit Mounting Instructions XGS 116(w)/126(w)/136(w)



Please note

This rackmount kit can only be used with XGS 116(w)/126(w)/136(w) models.

What is included in the box

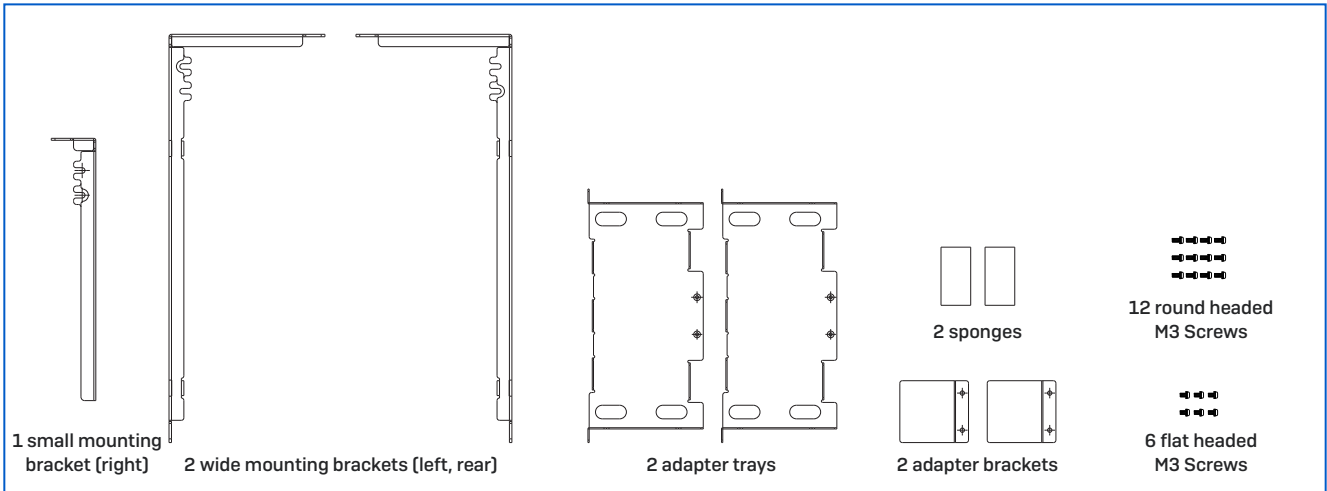

Please Note: In addition to the rack mounting kit contents, you will need a long-handled Phillips-head screwdriver.

1. Remove existing screws from the chassis

Remove the three screws from each side of the chassis.

2. Attach mounting brackets to the chassis

Please note: You can mount the unit into a rack either with the front (2a) or the back (2b) facing forwards (see below).

Secure one of the wide mounting brackets on the left side of the appliance (when looking at the front) and the small mounting bracket on the right side using three of the flat head screws supplied for each side.

3. Install the adapter tray

Attach the power adapter tray to the wide mounting bracket by using four of the supplied round head screws.

4. Install the power adapter

Place the adapter on the tray.

Depending on the adapter type and size used with your XGS model, place one of the supplied sponges on top of the power adapter and secure in position with one of the supplied adapter brackets by using two of the supplied round head screws.

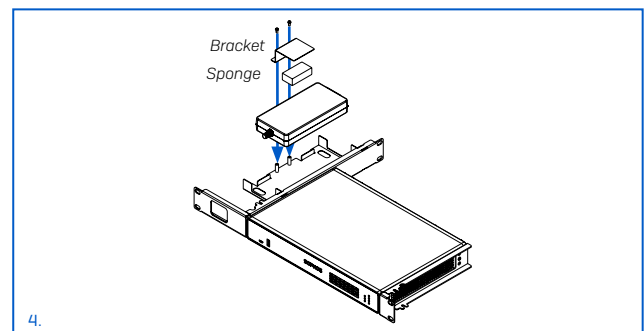
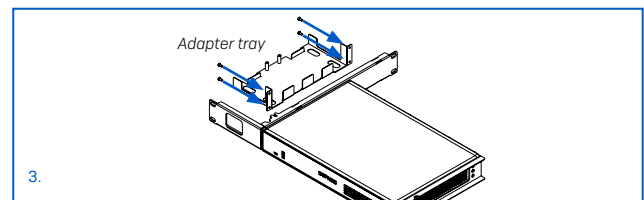
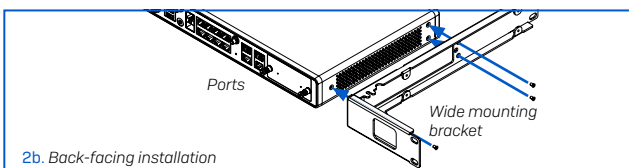
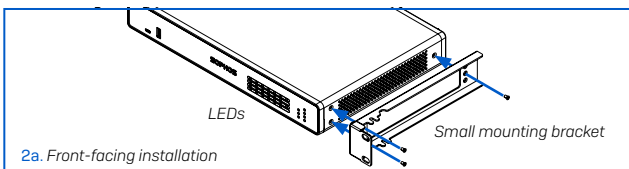
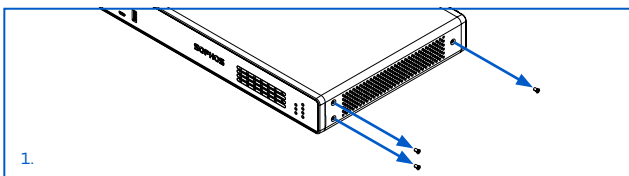

RACKMOUNT KIT MOUNTING INSTRUCTIONS XGS 116(W)/126(W)/136(W)

5. Install redundant power adapter

Attach the second power adapter tray to the second wide mounting bracket by using four of the supplied round head screws.

Place the redundant power adapter on the tray and mount it to the left or right rear post of your rack using the screws provided with your rack (not supplied with this kit).

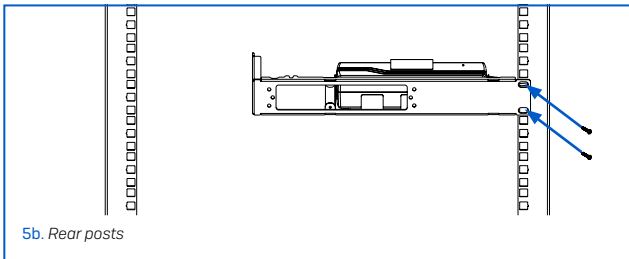
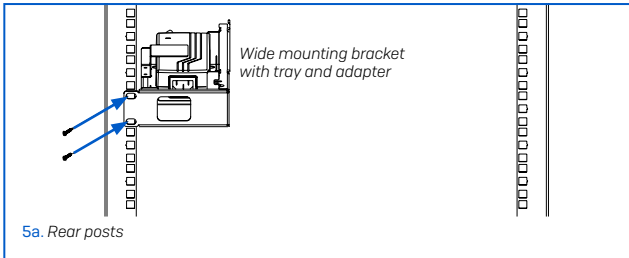

6. Install the unit

Please use appropriate screws (not supplied with this kit) to install the unit into a rack. Alternatively, you can also mount the unit on a wall.

For wall mount installation, we recommend using wall plugs and screws with the dimensions shown below.

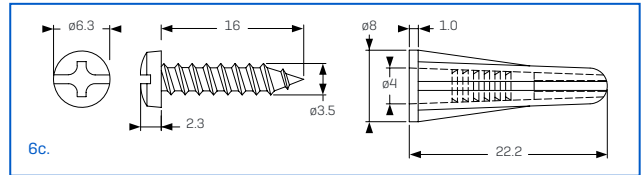
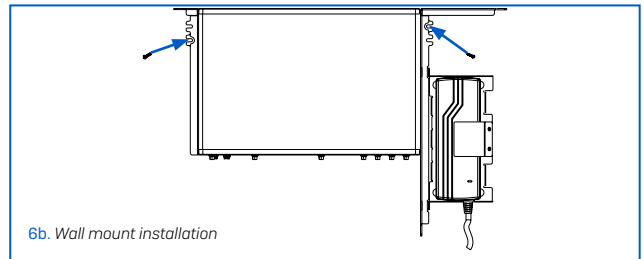
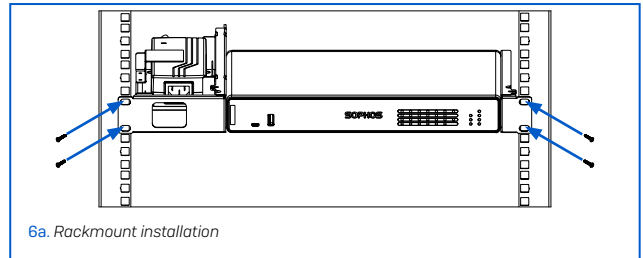

United Kingdom and Worldwide Sales
Tel: +44 (0)8447 671131
Email: sales@sophos.com

North American Sales
Toll Free: 1-866-866-2802
Email: nasales@sophos.com

Australia and New Zealand Sales
Tel: +61 2 9409 9100
Email: sales@sophos.com.au

Asia Sales
Tel: +65 62244168
Email: salesasia@sophos.com

Montageanleitung für Rackmontage-Kit XGS 116(w)/126(w)/136(w)



Bitte beachten Sie

Dieses Rackmontage-Kit kann nur mit den Modellen XGS 116(w)/126(w)/136(w) verwendet werden.

Lieferumfang

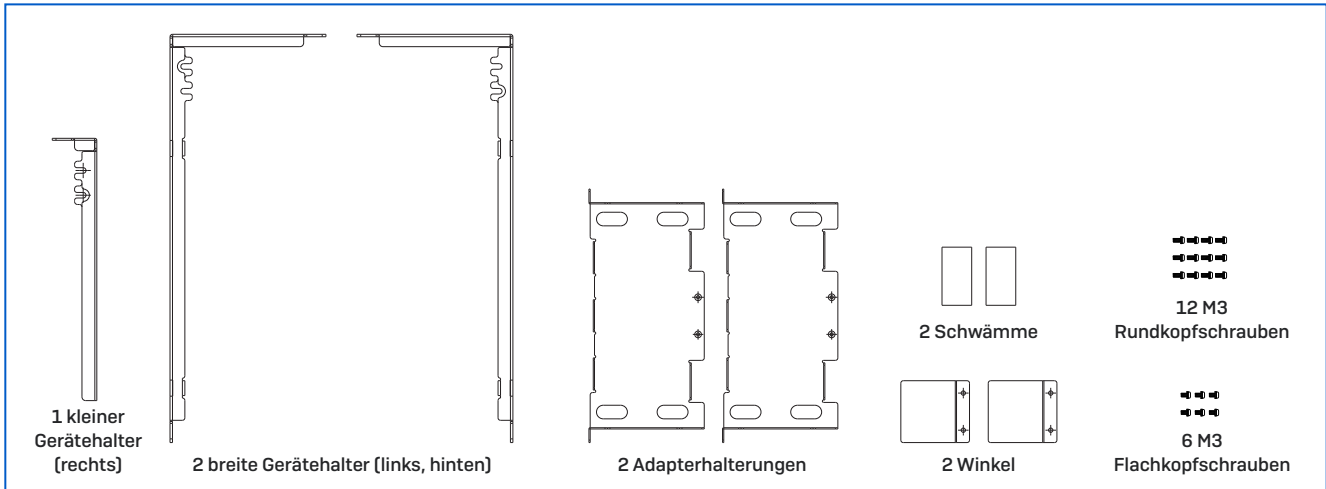

Hinweis: Zusätzlich zum Lieferumfang des Rackmontage-Kits benötigen Sie einen langen Kreuzschlitzschraubendreher.

1. Entfernen Sie die vorhandenen Schrauben vom Gehäuse

Entfernen Sie die drei Schrauben auf jeder Seite des Gehäuses.

2. Montieren Sie die Gerätehalter am Gehäuse

Hinweis: Sie können das Gerät entweder front- oder rückseitig in einem Rack montieren (siehe Abbildungen unten).

Befestigen Sie einen der breiten Gerätehalter auf der linken Seite des Geräts (von vorne gesehen) und den kleinen Gerätehalter auf der rechten Seite mit drei der für jede Seite mitgelieferten Flachkopfschrauben.

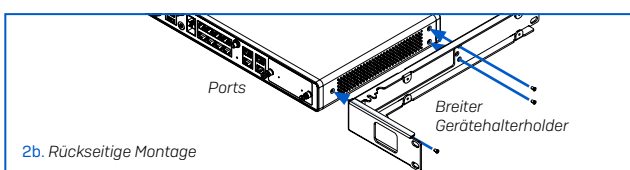
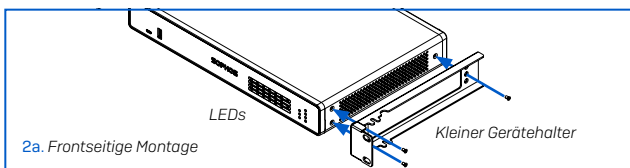
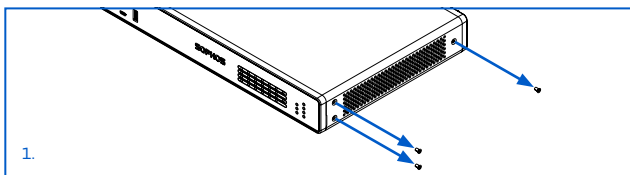

3. Montieren Sie die Adapterhalterung

Befestigen Sie die Netzadapterhalterung mit vier der mitgelieferten Rundkopfschrauben am breiten Gerätehalter.

4. Montieren Sie den Netzadapter

Positionieren Sie den Adapter auf der Halterung.

Legen Sie je nach Adaptertyp und -größe Ihres XGS-Modells einen der mitgelieferten Schwämme auf den Netzadapter und befestigen Sie den Adapter mit einem der mitgelieferten Winkel und zwei der mitgelieferten Rundkopfschrauben.

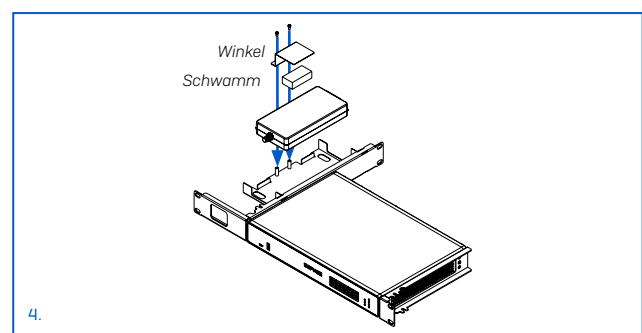
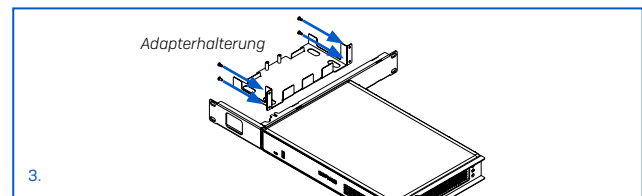

MONTAGEANLEITUNG FÜR RACKMONTAGE-KIT XGS 116(W)/126(W)/136(W)

5. Montieren Sie den redundanten Netzadapter

Befestigen Sie die zweite Netzadapterhalterung mit vier der mitgelieferten Rundkopfschrauben am zweiten breiten Gerätehalter.

Positionieren Sie den redundanten Netzadapter auf der Halterung und befestigen Sie ihn am linken oder rechten hinteren Rackpfosten. Verwenden Sie dazu die Schrauben Ihres Racks (nicht im Lieferumfang des Kits enthalten).

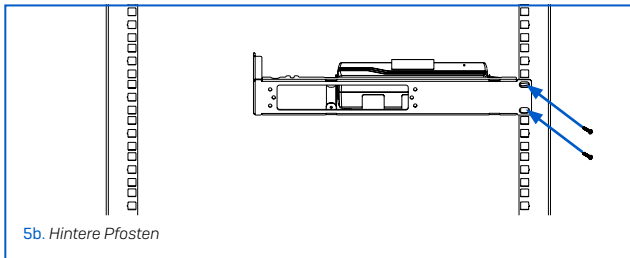
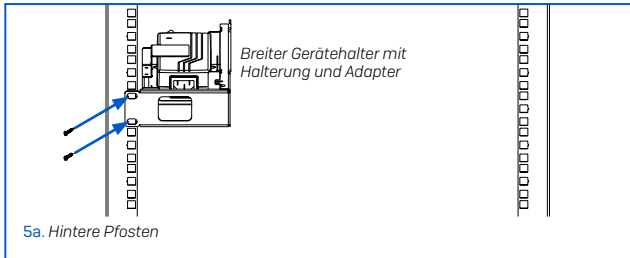

6. Montieren Sie das Gerät

Verwenden Sie geeignete Schrauben (nicht im Lieferumfang dieses Kits enthalten), um das Gerät in einem Rack zu montieren. Alternativ können Sie das Gerät auch an einer Wand montieren.

Für die Wandmontage empfehlen wir die Verwendung von Dübeln und Schrauben mit den unten gezeigten Abmessungen.

